

第10期

在本期中，將會安裝正時皮帶外蓋，在已組裝進行到第9期的引擎前部上。在安裝曲軸皮帶輪和風扇後，請進行風扇皮帶和空調壓縮機皮帶的組裝。



安裝正時皮帶外蓋和風扇

※零件名稱和組裝指南中的「左·右」是指乘坐時從駕駛座的視角來看。「右(R)」指的是駕駛座側，而「左(L)」指的是副駕駛座側。



- 10-A 正時皮帶外蓋3
- 10-B 正時皮帶外蓋1
- 10-C 曲軸皮帶輪 (1)
- 10-D 曲軸皮帶輪 (2)
- 10-E 曲軸皮帶輪 (3)
- 10-F 風扇皮帶輪 (1)
- 10-G 風扇皮帶輪 (2)
- 10-H 風扇連接器
- 10-I 風扇
- 10-J 風扇皮帶
- 10-K 空調壓縮機皮帶
- AP螺絲 (1.7×4 mm)×8 (備用2)

透過影片Check組裝步驟!

輕鬆使用智慧型手機查看



※在車型設計上，其零件的形狀可能與實車有所不同。

step 1 安裝正時皮帶外蓋

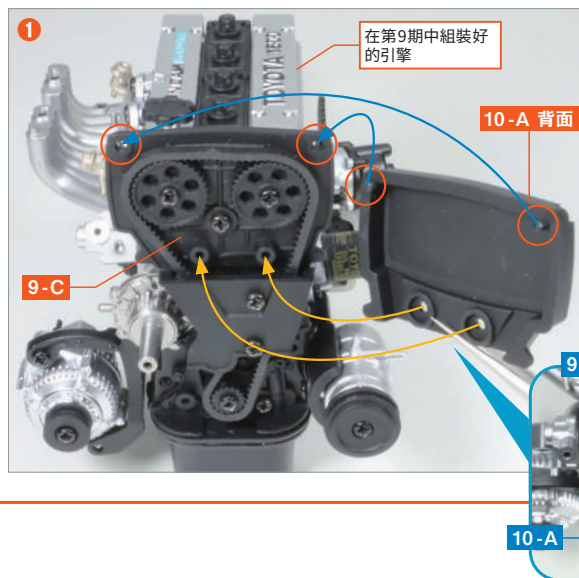

將位於正時皮帶外蓋3 10-A 背面的上方兩個角上的銷子插入正時皮帶外蓋4 9-C 的孔中，同時對齊 9-C 的螺絲孔突起和 10-A 的孔。

確保 9-C 和 10-A 之間沒有間隙，將其牢固嵌合。

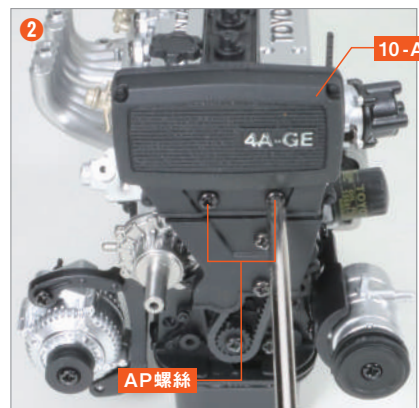

對準 9-C 和 10-A 的螺絲孔，使用 AP螺絲 在兩處進行固定。

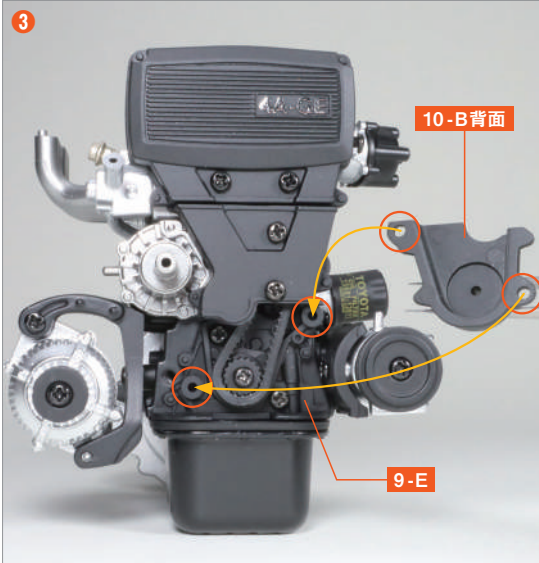

將正時皮帶外蓋1 10-B 的兩個孔對準油泵 9-E 的螺絲孔，將 10-B 套在 9-E 上。

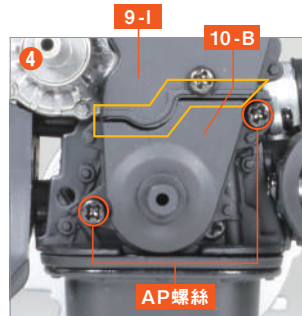

請注意確保 10-B 和正時皮帶外蓋2的 9-I 之間沒有間隙，使用 AP螺絲 在兩處進行固定。

step complete



step 2 組裝曲軸皮帶輪

在進行組裝之前，請先確認一下各個皮帶輪的正反面。

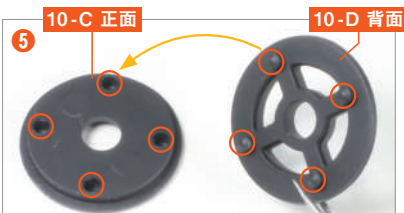
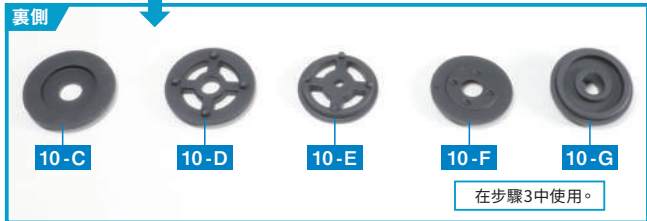
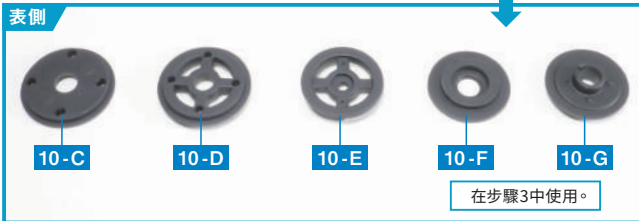

將曲軸皮帶輪 (1) 10-C 正面4處的洞孔與曲軸皮帶輪 (2) 10-D 背面的突起對準，並牢固嵌合。

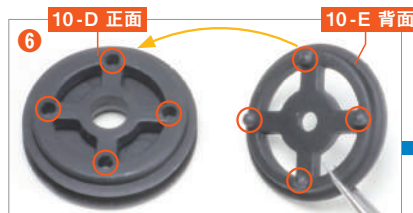

將在步驟 5 中組裝好的 10-D 正面4處的洞孔與曲軸皮帶輪 (3) 10-E 背面的突起對準，並牢固嵌合。

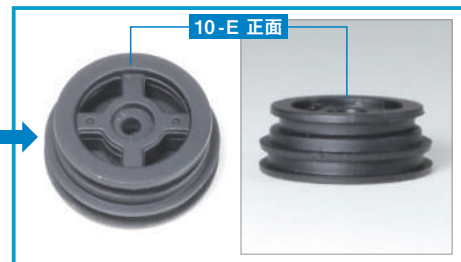

在步驟 6 中組裝好的曲軸皮帶輪的背面

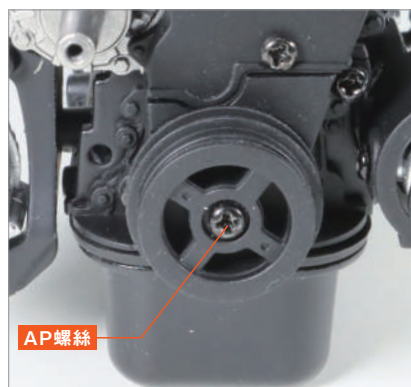

將在步驟 6 中組裝好的曲軸皮帶輪插入到 10-B 的螺絲孔突起中，並使用 AP螺絲 進行固定。

step complete

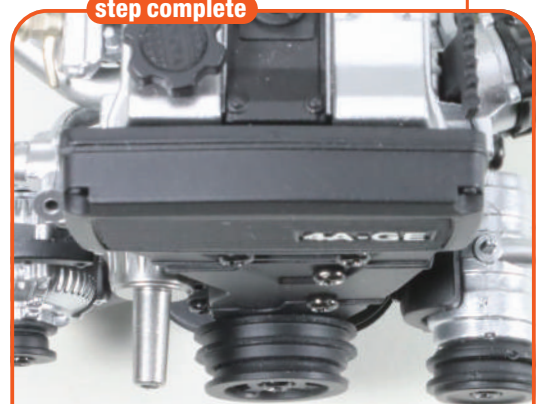

從上方看組裝完成的曲軸皮帶輪。

step 3 組裝風扇皮帶輪，並安裝風扇



將風扇皮帶輪 (2) 10-G 背面的環狀突起部分對齊風扇皮帶輪 (1) 10-F 的凹槽，並牢固嵌合。

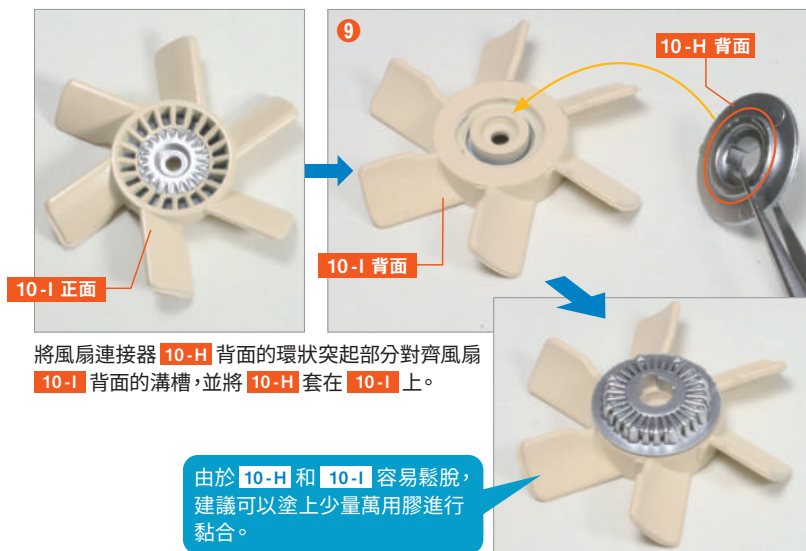

將風扇連接器 10-H 背面的環狀突起部分對齊風扇 10-I 背面的溝槽，並將 10-H 套在 10-I 上。

由於 10-H 和 10-I 容易鬆脫，建議可以塗上少量萬用膠進行黏合。

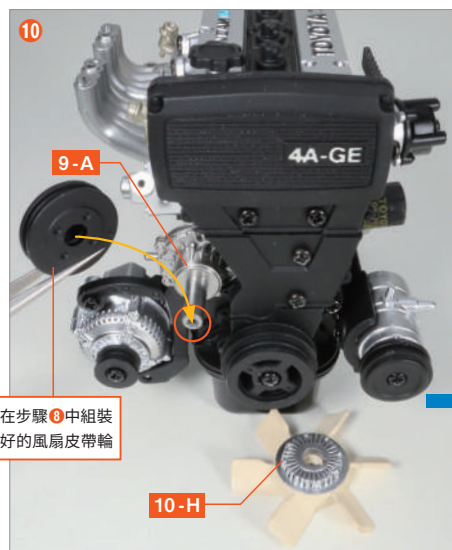

將在步驟 8 中組裝好的風扇皮帶輪插入到水泵 (1) 9-A 的突起部分中。然後，將風扇皮帶輪的正面 10-G 的突起對齊 10-H 的缺口並插入。

在步驟 8 中組裝好的風扇皮帶輪



以 AP 螺絲 進行固定。

step complete

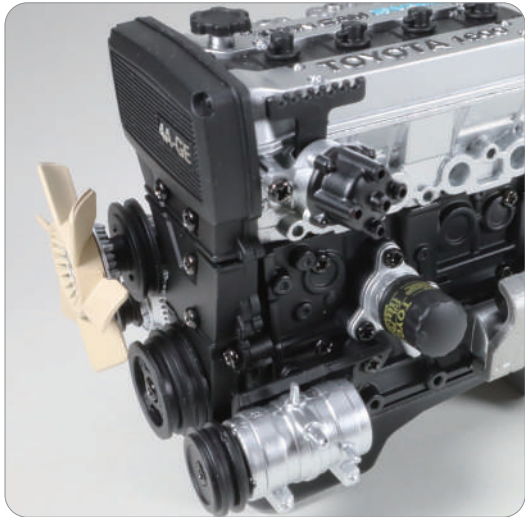
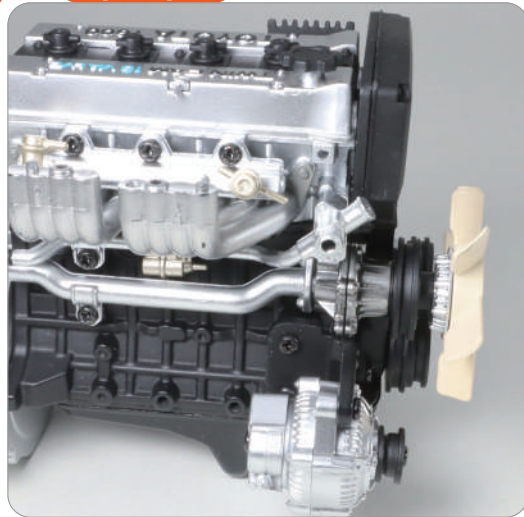

※由於這個模型是根據 Sprinter Trueno 進行展示模型的再現，因此風扇不會轉動。

step 4 安裝風扇皮帶和空調壓縮機皮帶

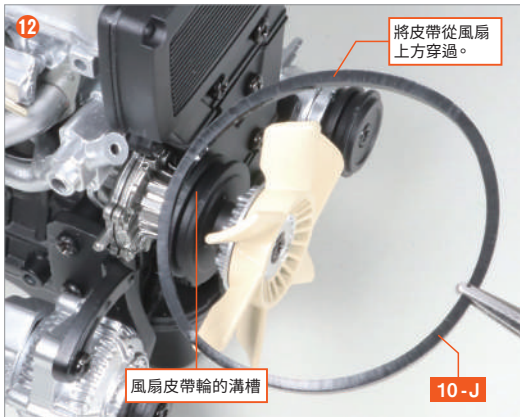

將風扇皮帶 10-J 掛在風扇皮帶輪的溝槽中。然後，稍微拉長 10-J，同時掛在發電機滑輪和曲軸皮帶輪的後方溝槽中。

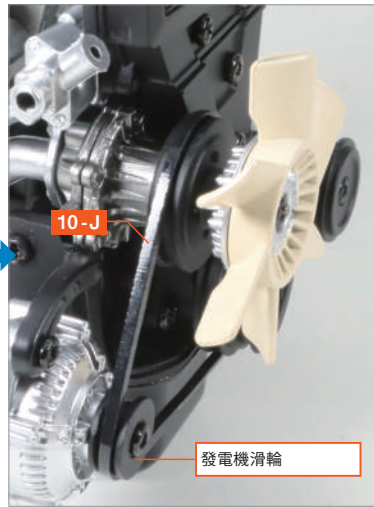

在稍微拉長空調壓縮機皮帶 10-K 的同時，將其掛在曲軸皮帶輪和空調壓縮機皮帶輪的溝槽中嵌入。

從底部看引擎前部。10-J 和 10-K 應該掛在這樣的位置。



step complete



本期組裝

完成!

第10期的組裝到此結束。
引擎前部已安裝了正時皮帶外蓋和風扇。
在其中發現還附有皮帶輪和皮帶等零件，
將成為製作過程中的一個樂趣。
在第11期中，將進行排氣歧管的安裝。

